

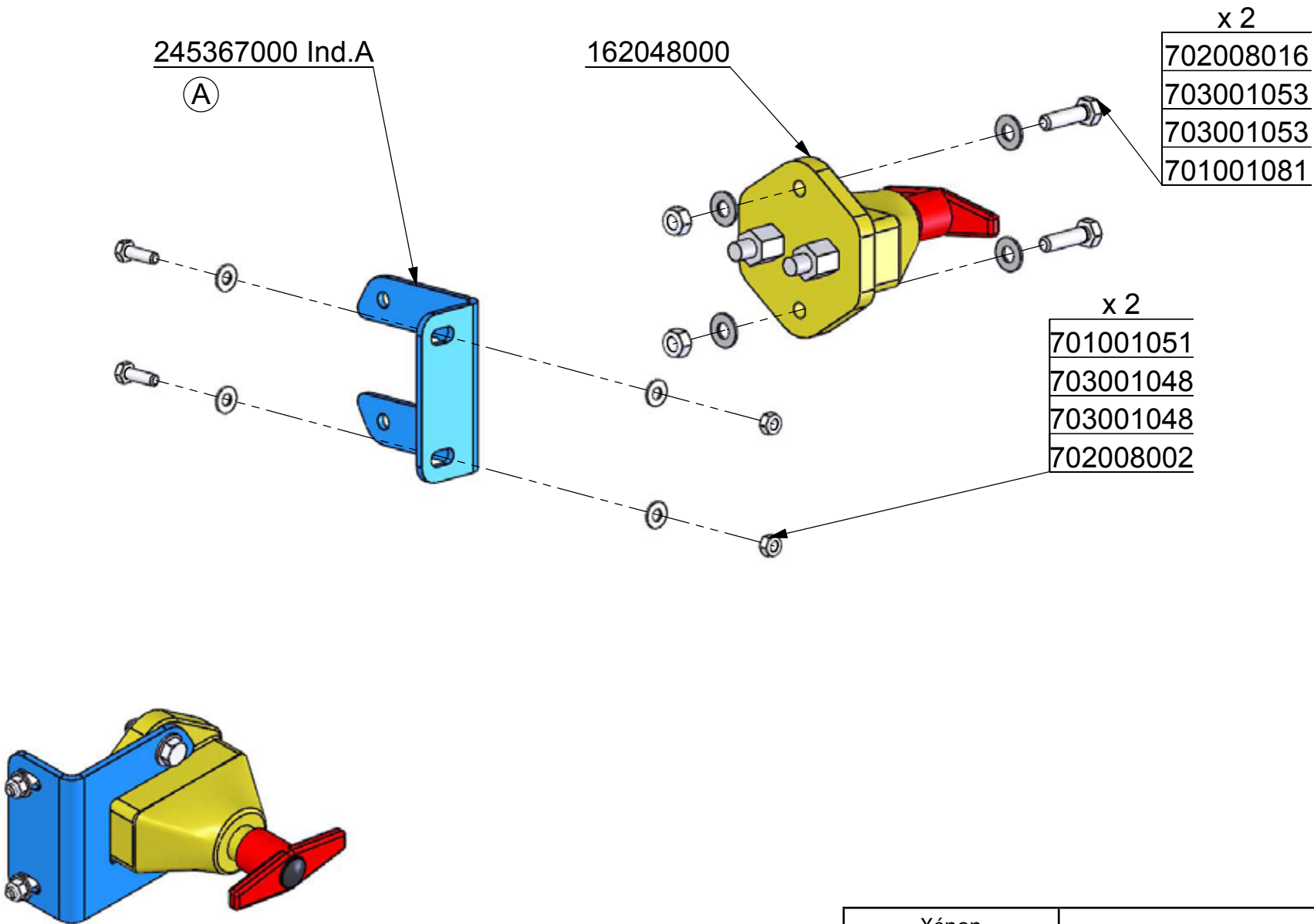

Xénon	Batterie équipée / Battery	06.06.2011
Mathot	246146000	Chap. 06
		P. 1



Xénon	Coupe circuit / 243406000	31.01.2011
Mathot		Chap. 06
		P. 2

Désignation	Réf. Matrot	Informations
Feux de position / Croisement / route et indicateur de changement de direction Av-Droit	243 415 000	Support 243411000
Feux de position / Croisement / route et indicateur de changement de direction Av-Gauche	243 416 000	Support 243411000
Feux de gabarit avant	234 783 000	
Feux de position / brouillard / stop et indicateur de changement de direction Ar-Droit	243 333 000	
Feux de position / brouillard / stop et indicateur de changement de direction Ar-Gauche	243 334 000	
Feux de gabarit arrière	234 794 000	
Cabochon	243 014 000	
Dispositif d'éclairage de plaque	234 312 000	
Phare de rampe bleu	750 007 017	
Catadioptré arrière ronde rouge	162 118 000	
Catadioptré latérale rectangulaire orange	176 002 000	
Catadioptré latérale ronde orange	243 110 000	
Gyrophare	234 744 000	
Avertisseur sonore	234 080 000	
Avertisseur de recul	176 228 000	
Bande rétro réfléchissante	243 135 000	6m sur rampe droite 6m sur rampe gauche
Rétroviseur rampe seul	144 050 000	
Glace rétroviseur rampe - non panoramique	144 067 000	
Rétroviseur route - panoramique	144 218 000	

Xénon	Phare & Feux / Lighting	04.02.2013
		Chap. 06
		P. 3

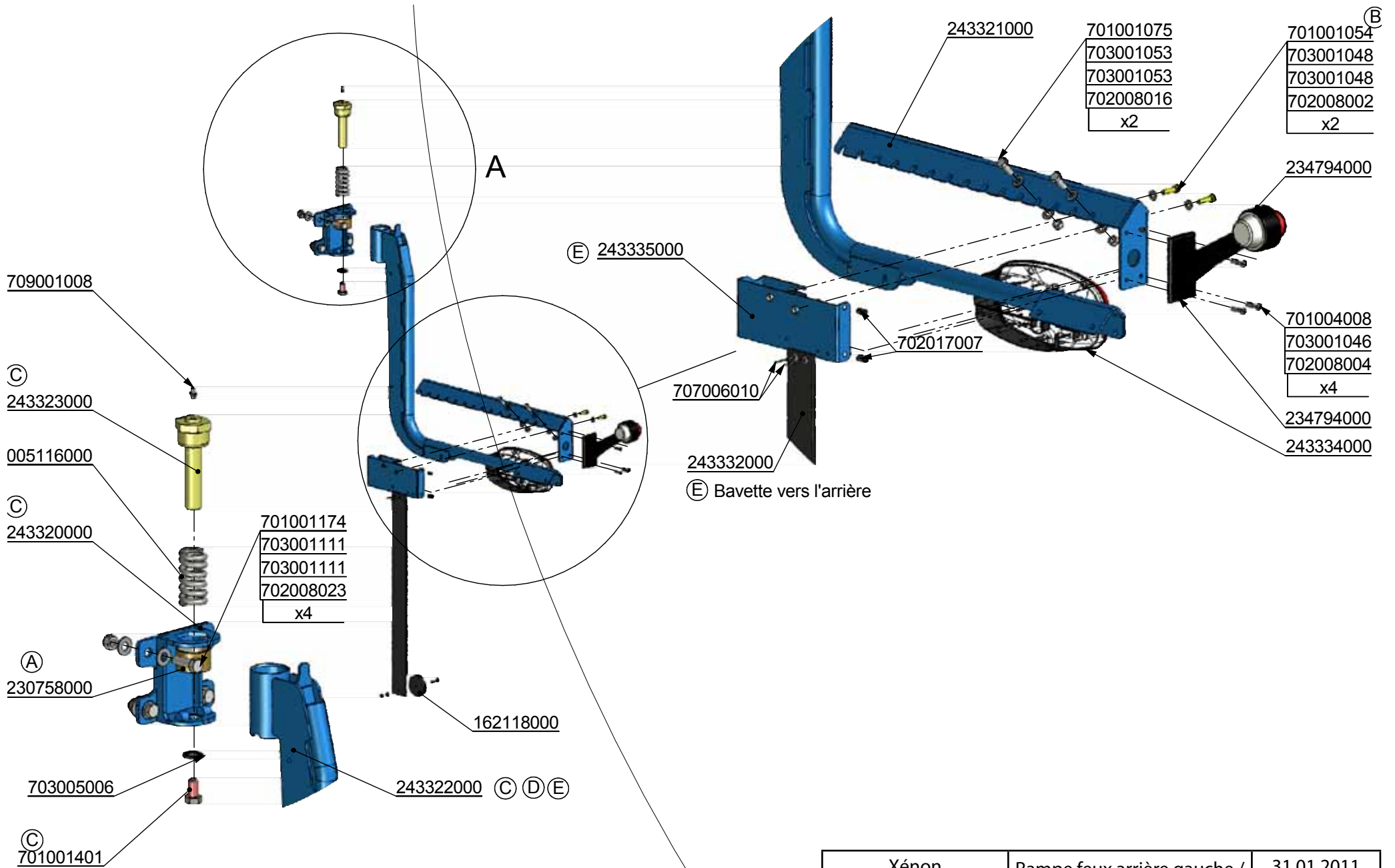

Xénon	Rampe feux arrière gauche / Right rear lighting	31.01.2011
Mathot		Chap. 06
	243318000	P. 4

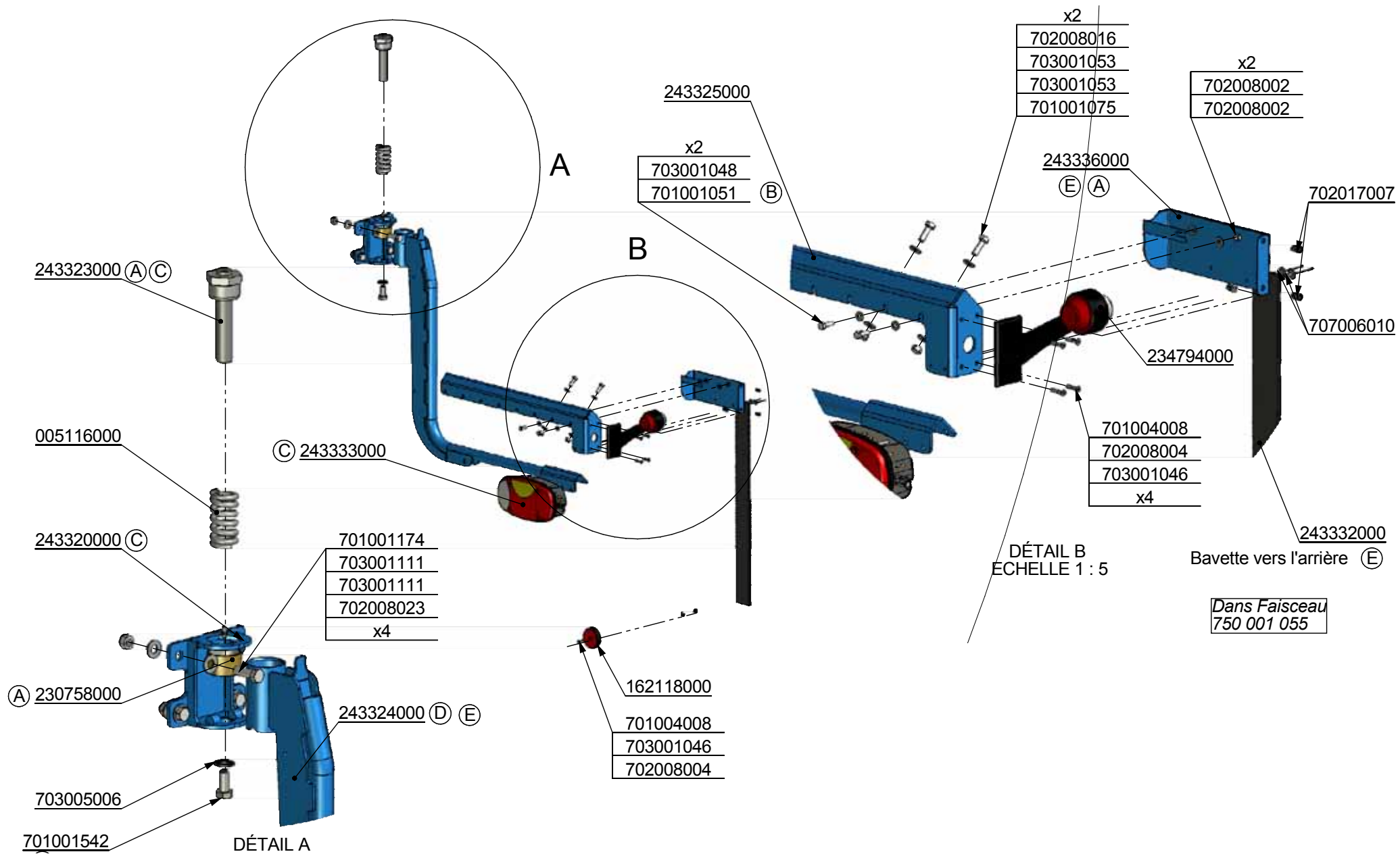

Xénon	Rampe feux arrière droite / Right rear lighting	31.01.2011
Mathot		Chap. 06
	243319000	P. 5

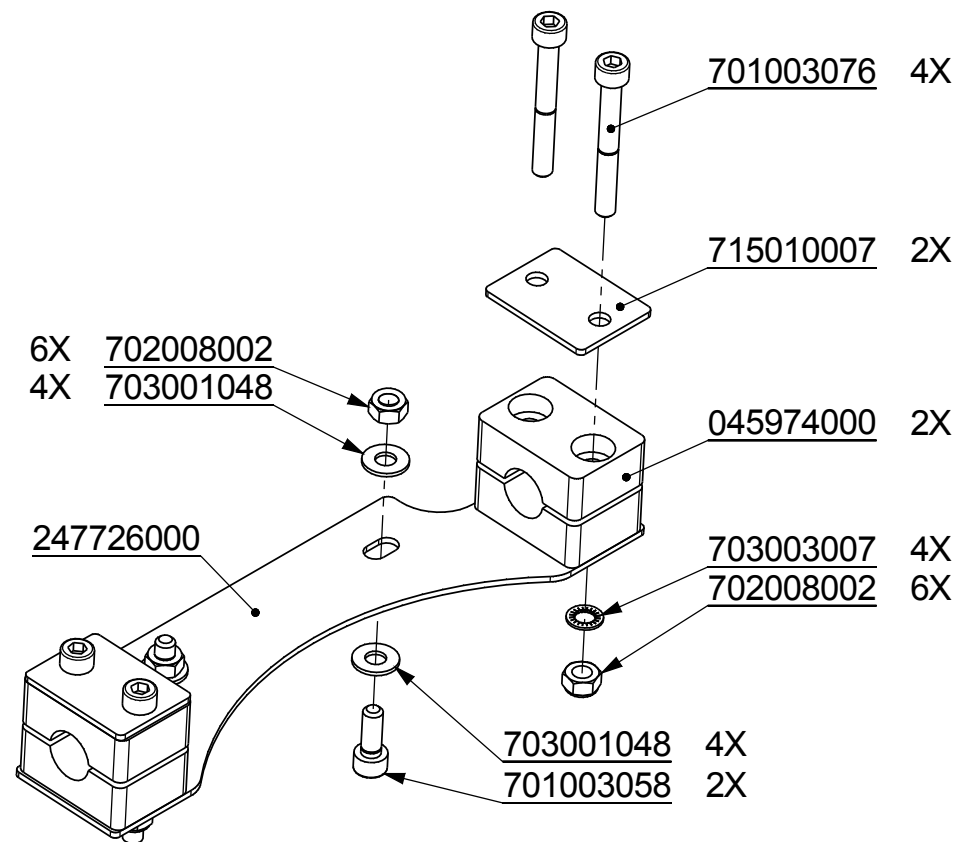
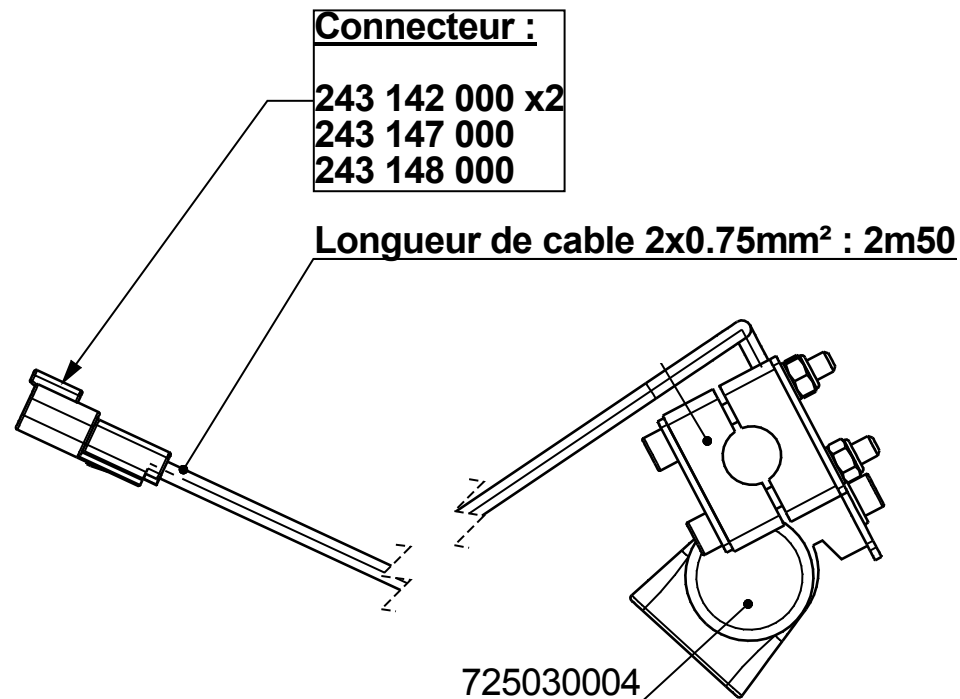

Xénon	Phare Groupe Vanne / Valve assembly lighting	08.04.2014
Mathot		Chap. 06
	243681000	P. 6

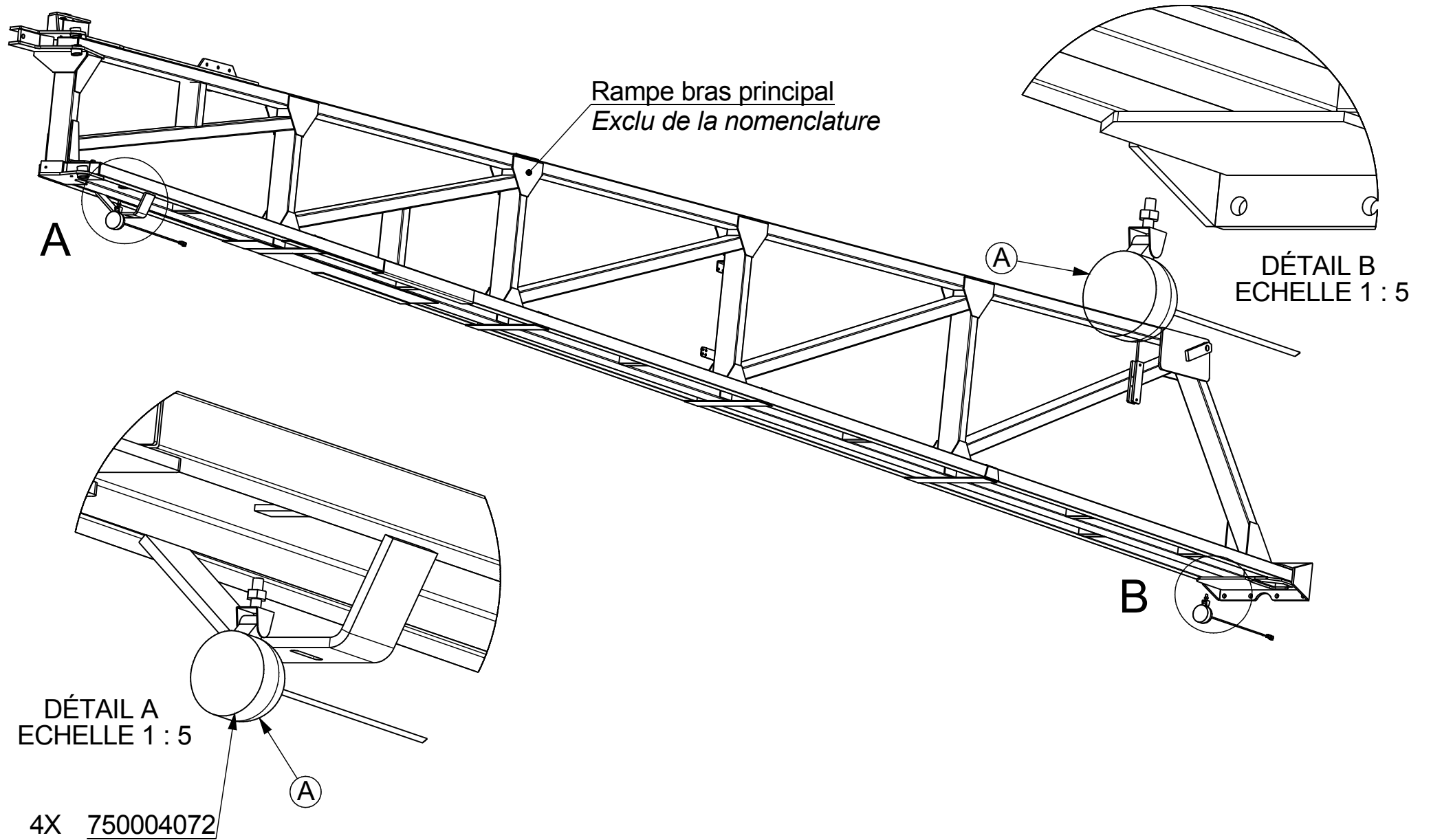

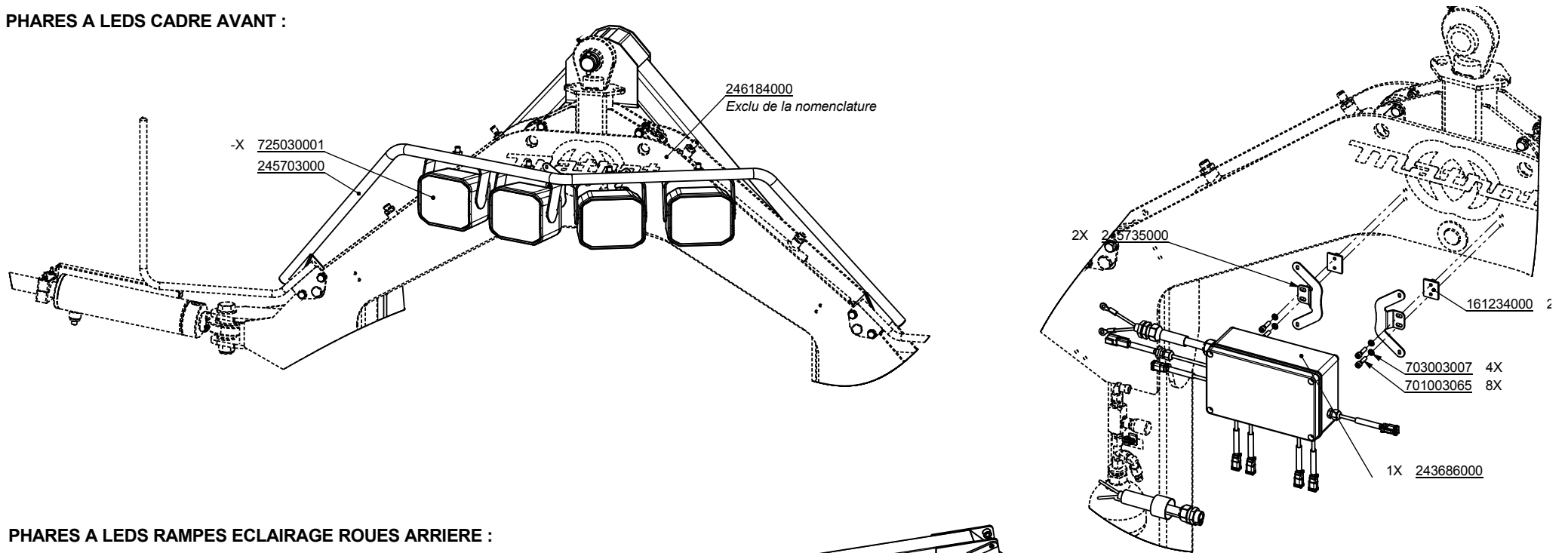

Xénon	Led Master I	16.01.2014
	243682000	Chap. 06
		P. 7

PHARES A LEDS CADRE AVANT :

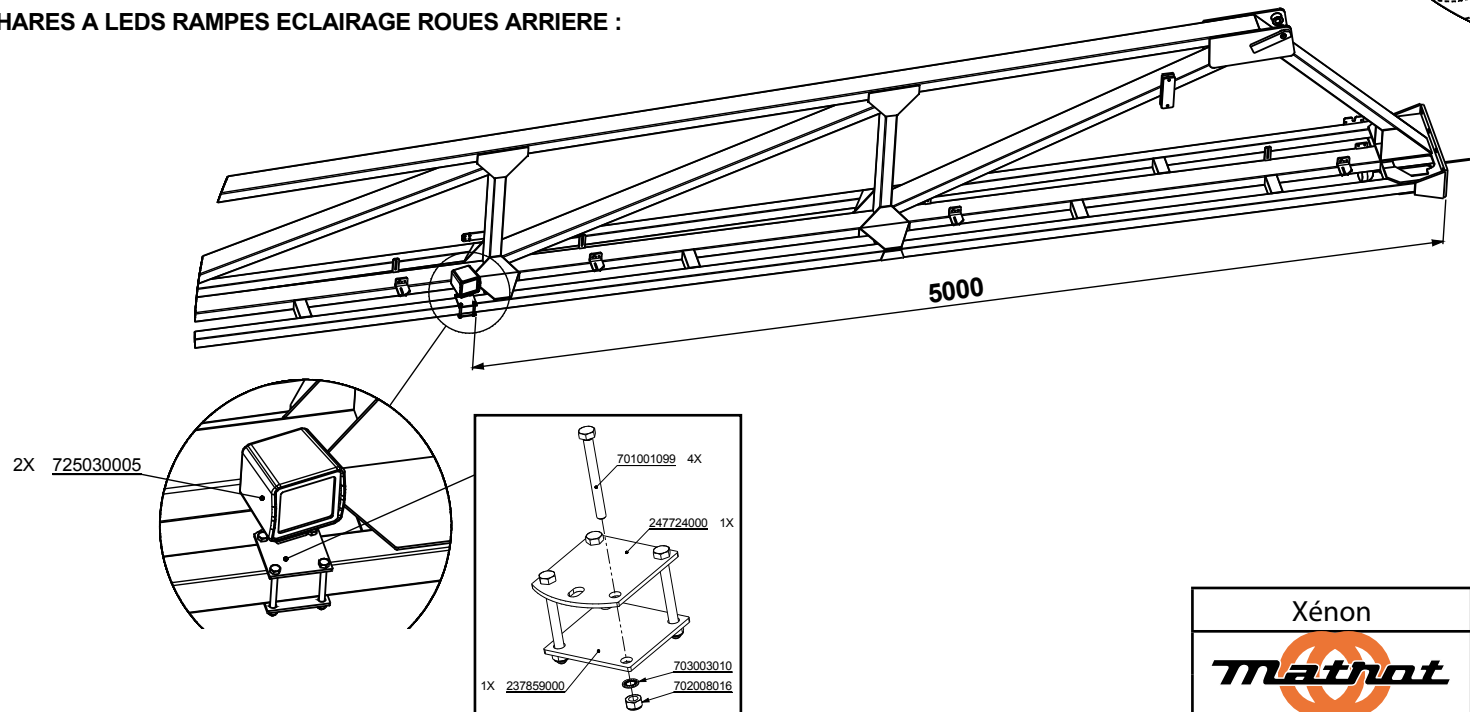

PHARES A LEDS RAMPES ECLAIRAGE ROUES ARRIERE :



Xénon 	Led Master II	16.01.2014
	243640000	Chap. 06
		P. 8



243355000

Xénon Expert	Terminal comfort	30.11.2010
		Chap. 06
	243355000	P. 9



243362000

Xénon Expert	Tank Control	03.02.2011
	243362000	Chap. 06
		P. 10

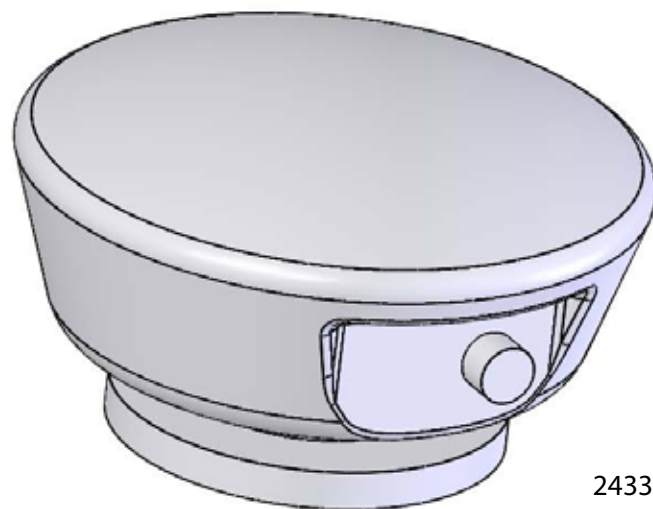



243359000

Cable 6m : 243440000

Xénon Expert	Antenne GPS Xenon Expert / Xenon Expert aerial GPS	26.01.2011
	243359000	Chap. 06
		P. 11

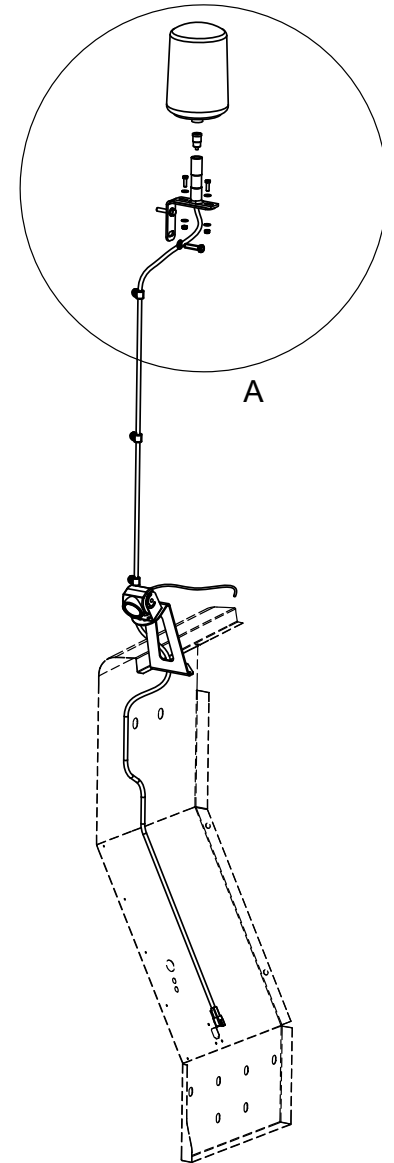
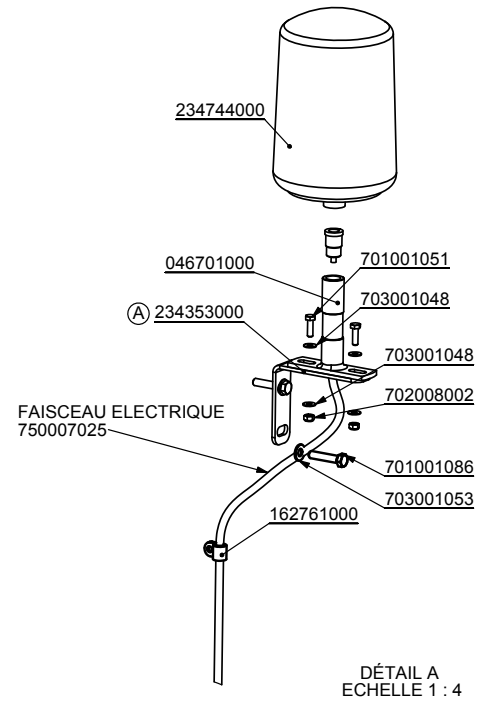
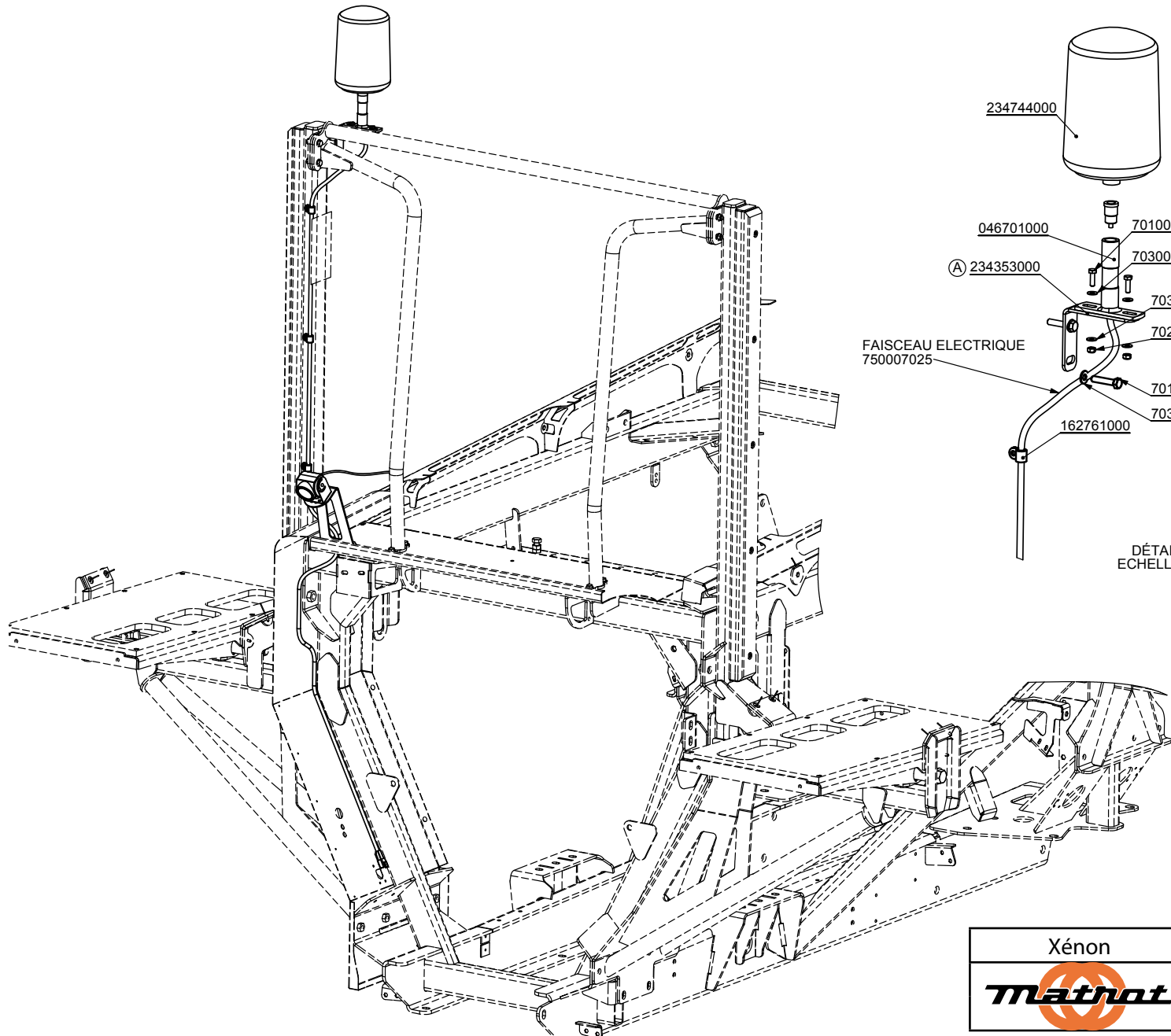
POSSIBILITE D'AJOUTER UN DEUXIEME GYROPHARE A L'OPPOSE



Xénon 	Gyrophare arrière /	21.11.2011
	243457000	Chap. 06 P. 12

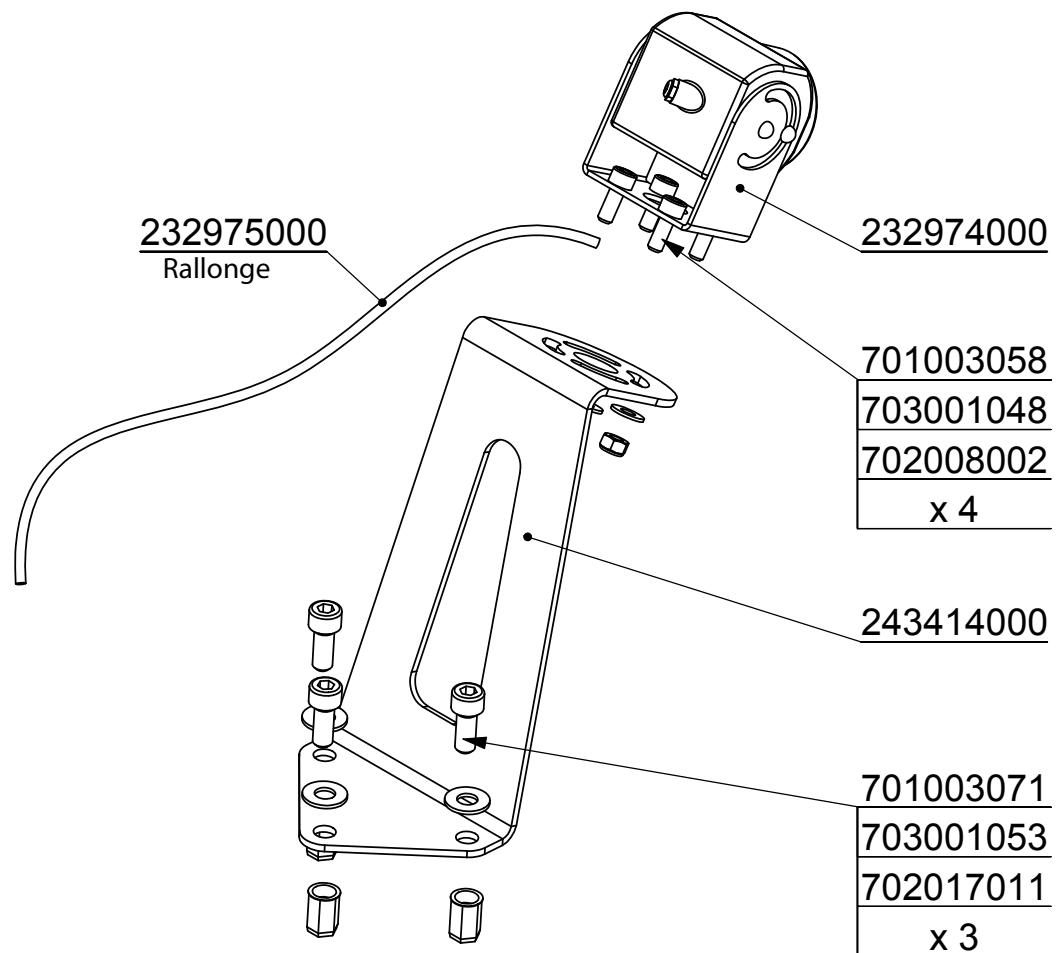
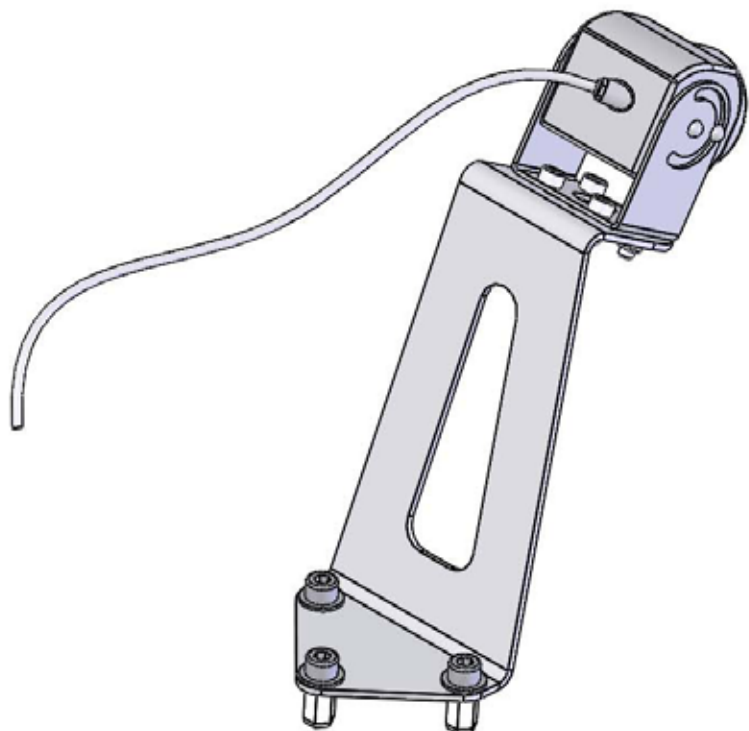

Xénon Expert 	Camera de recul /	09.03.2012
	248006000	Chap. 06 P. 13

CODE ART	IND	Qté	DESIGNATION (NOM)
162 054 000		1	Tresse de masse
176 228 000	B	1	Buzzer de recul
176 635 000		1	Clips de montage pour connecteur série DT
243 403 000	A	1	Transmetteur de pression de pulvérisation
243 432 000		2	Support de montage pour connecteur série DT
248 004 000		1	Composants Cabine pour moteur TIER 3A
250 202 000	B	1	Autocollant fusible et relais
750 001 012		1	Câble du fusible de préchauffage au boîtier de préchauffage
750 001 030		2	Faisceau microrupteur
750 001 055		2	Feu de gabarit arrière équipé
750 004 007		1	Câble de l'alternateur au fusible de préchauffage
750 004 019		1	Câble du boîtier relais aux bougies de préchauffage
750 004 060	C	1	Faisceau colonne de direction (Hellios et Xenon)
750 006 022		1	Pédale équipée Imel
750 007 000	B	1	Faisceau cellule moteur
750 007 001	E	1	Faisceau central
750 007 003	D	1	Faisceau bloc hydraulique
750 007 004	D	1	Faisceau pupitre
750 007 006	A	1	Faisceau sur le moteur
750 007 007		1	Câble charge alternateur
750 007 008	B	1	Câble batterie au démarreur
750 007 009		1	Câble batterie négatif
750 007 010		2	Faisceau éclairage arrière droit et gauche
750 007 011		1	Faisceau vanne de régulation
750 007 012	A	1	Faisceau carte avancement
750 007 013		1	Faisceau potentiomètre avancement
750 007 014		1	Faisceau bouton poussoir frein de parking et auto-guidage
750 007 040	B	1	Faisceau poignée et interrupteur
750 007 041		1	Faisceau alimentation et CAN IOX poignée
750 007 042		1	Pontage CAN poignée
243 462 000		1	Résistance 1K ohms

	Faisceaux Tier III A	15.04.2013
	750007005	Chap. 05 P. 14



Options			
CODE ART	IND	Qté	DESIGNATION (NOM)
750 007 063		1	Ensemble faisceaux pour 13 tronçons
750 007 064		1	Faisceaux et pièces pour 14 à 18 tronçons
750 004 050		1	Faisceau sonde 1ère et 2ème vitesse mécanique
750 004 051		1	Faisceau électro pneumatique 1ère et 2ème vitesse mécanique
750 007 015		1	Faisceau bloc hydraulique Stabilis
750 007 017		4 ou 6	Faisceau phare de rampe équipé
750 007 014		1	Faisceau bouton poussoir frein de parking et auto-guidage
750 007 018		1	Faisceau pompe de vidange de fond de cuve
750 007 022		1	Faisceau électrovanne des jets arrière
750 007 025		1	Faisceau gyrophare arrière
750 007 028	En fonction du nbrs de tronçons et 2 faisceaux pour l'option jets de bordure		Faisceau électrovanne pneumatique sur rampe et jets de bordure
750 007 030		1	Faisceau pontage vanne motorisée d'aspiration ((a commander quand il y a pas l'option vanne motorisée)
750 007 031		1	Faisceau pontage vanne motorisée de pression (a commander quand il y a pas l'option vanne motorisée)

 	Faisceaux Tier III A	15.04.2013
	750007005	Chap. 05 P. 15

CODE ART	IND	Qté	DESIGNATION (NOM)
162 054 000		1	Tresse de masse
176 228 000	B	1	Buzzer de recul
176 635 000		1	Clips de montage pour connecteur série DT
243 403 000	A	1	Transmetteur de pression de pulvérisation
243 432 000		2	Support de montage pour connecteur série DT
250 209 000		1	Autocollant fusible et relais
750 001 030		2	Faisceau microrupteur
750 001 055		2	Feu de gabarit arrière équipé
750 001 085		1	Pontage fusible pompe à air et bougies préchauffage brûleur
750 004 060	C	1	Faisceau colonne de direction (Hellios et Xenon)
750 006 022		1	Pédale équipée Imel
750 007 001	E	1	Faisceau central
750 007 008	B	1	Câble batterie au démarreur
750 007 009		1	Câble batterie négatif
750 007 010		2	Faisceau éclairage arrière droit et gauche
750 007 011		1	Faisceau vanne de régulation
750 007 013		1	Faisceau potentiomètre avancement
750 007 014		1	Faisceau bouton poussoir frein de parking et autoguidage
750 007 032	A	1	Câble charge alternateur
750 007 033	B	1	Faisceau cellule moteur
750 007 034	D	1	Faisceau pupitre
750 007 035	C	1	Faisceau sur le moteur
750 007 036	A	1	Câble alim fusible pompe à air et bougies préchauffage brûleur
750 007 037	A	1	Câble alimentation pompe à air
750 007 038	A	1	Câble alimentation bougies préchauffage brûleur
750 007 040	B	1	Faisceau poignée et interrupteur
750 007 042		1	Pontage CAN poignée
750 007 043	B	1	Faisceau carte avancement et IOX poignée
750 007 049	B	1	Faisceau bloc hydraulique

	Faisceaux Tier III B	15.04.2013
	750007039	Chap. 05
		P. 16

Options			
750 007 063		0	Ensemble faisceaux pour 13 tronçons
750 007 064		0	Faisceaux et pièces pour 14 à 18 tronçons
750 004 050		1	Faisceau sonde 1ère et 2ème vitesse mécanique
750 004 051		1	Faisceau électro pneumatique 1ère et 2ème vitesse mécanique
750 007 015		1	Faisceau bloc hydraulique Stabilis
750 007 017		4 ou 6	Faisceau phare de rampe équipé
750 007 014		1	Faisceau bouton poussoir frein de parking et autoguidage
750 007 018		1	Faisceau pompe de vidange de fond de cuve
750 007 022		1	Faisceau électrovanne des jets arrière
750 007 025		1	Faisceau gyrophare arrière
750 007 028	En fonction du nbrs de tronçons et 2 faisceaux pour l'option jets de bordure		Faisceau électrovanne pneumatique sur rampe et jets de bordure
750 007 030		1	Faisceau pontage vanne motorisée d'aspiration ((a commander quand il y a pas l'option vanne motorisée))
750 007 031		1	Faisceau pontage vanne motorisée de pression (a commander quand il y a pas l'option vanne motorisée)

 	Faisceaux Tier III B	15.04.2013
		Chap. 05
	750007039	P. 17

CODE ART	IND	Qté	DESIGNATION (NOM)
234 787 000	c	1	Faisceau poignée
250 230 000	A	1	Autocollant fusible et relais
162 054 000		1	Tresse de masse
176 228 000	B	1	Buzzer de recul
176 635 000		1	Clips de montage pour connecteur série DT
243 403 000		1	Transmetteur de pression de pulvérisation
243 432 000		2	Support de montage pour connecteur série DT
750 001 012		1	Câble du fusible de préchauffage au boîtier de préchauffage
750 001 055		2	Feu de gabarit arrière équipé
750 004 007		1	Câble de l'alternateur au fusible de préchauffage
750 004 019		1	Câble du boîtier relais aux bougies de préchauffage
750 004 060	C	1	Faisceau colonne de direction (Hellios et Xenon)
750 006 022		1	Pédale équipée Imel
750 007 000	B	1	Faisceau cellule moteur
750 007 001	E	1	Faisceau central
750 007 003	D	1	Faisceau bloc hydraulique
750 007 006	A	1	Faisceau sur le moteur
750 007 007		1	Câble charge alternateur
750 007 008	B	1	Câble batterie au démarreur
750 007 009		1	Câble batterie négatif
750 007 010		2	Faisceau éclairage arrière droit et gauche
750 007 011		1	Faisceau vanne de régulation
750 007 044	A	1	Faisceau avant sans option
750 007 055	A	1	Faisceau commande extérieure
750 007 056	B	1	Faisceau pupitre
248 035 000		1	Ensemble voyant colonne de direction moteur euro 3A
750 002 026		1	Cache interrupteur blocage régénération moteur euro 3A

	Faisceaux Tier III A	22.07.2013
		Chap. 05
	750007059	P. 18

Options			
CODE ART	IND	Qté	DESIGNATION (NOM)
234 847 000	A	1	Faisceau avec coupure sur poignée 5 tronçons
234 848 000	A	1	Faisceau avec coupure sur poignée 6 tronçons
234 849 000	A	1	Faisceau avec coupure sur poignée 7 tronçons
234 850 000	A	1	Faisceau avec coupure sur poignée 8 tronçons
234 851 000	A	1	Faisceau avec coupure sur poignée 9 tronçons
750 004 050		1	Faisceau sonde 1ère et 2ème vitesse mécanique
750 004 051		1	Faisceau électro pneumatique 1ère et 2ème vitesse mécanique
750 007 015		1	Faisceau bloc hydraulique Stabilis
750 007 017		4	Faisceau phare de rampe équipé
750 007 018		1	Faisceau pompe de vidange de fond de cuve
750 007 025		1	Faisceau gyrophare arrière
750 007 027	A	2	Faisceau rampe PPI de 36m à 42m avec 13 tronçons
750 007 028	En fonction du nbs de tronçons et 2 faisceaux pour l'option jets de bordure		Faisceau électrovanne pneumatique sur rampe et jets de bordure
750 007 029	A	2	Faisceau rampe PPI de 44m à 50m avec 13 tronçons
750 007 065		1	Cable alimentation pompe de transfert
750 007 066		1	Cable du fusible au relais de la pompe de transfert

	Faisceaux Tier III A	22.07.2013
		Chap. 05
	750007059	P. 19

CODE ART	IND	Qté	DESIGNATION (NOM)
234 787 000	C	1	Faisceau poignée
162 054 000		1	Tresse de masse
176 228 000	B	1	Buzzer de recul
176 635 000		1	Clips de montage pour connecteur série DT
243 403 000		1	Transmetteur de pression de pulvérisation
243 432 000		2	Support de montage pour connecteur série DT
250 231 000		1	Autocollant fusible et relais
750 001 055		2	Feu de gabarit arrière équipé
750 001 085		1	Pontage fusible pompe à air et bougies préchauffage brûleur
750 004 060	C	1	Faisceau colonne de direction (Hellios et Xenon)
750 006 022		1	Pédale équipée Imel
750 007 001	E	1	Faisceau central
750 007 008	B	1	Câble batterie au démarreur
750 007 009		1	Câble batterie négatif
750 007 010		2	Faisceau éclairage arrière droit et gauche
750 007 011		1	Faisceau vanne de régulation
750 007 032	A	1	Câble charge alternateur
750 007 033	B	1	Faisceau cellule moteur
750 007 057		1	Faisceau pupitre
750 007 035	C	1	Faisceau sur le moteur
750 007 036	A	1	Câble alim fusible pompe à air et bougies préchauffage brûleur
750 007 037	A	1	Câble alimentation pompe à air
750 007 038	A	1	Câble alimentation bougies préchauffage brûleur
750 007 044	A	1	Faisceau avant sans option
750 007 049	B	1	Faisceau bloc hydraulique
750 007 055		1	Faisceau commande extérieure
248 041 000		1	Ensemble voyant colonne de direction moteur euro 3B
243 590 000		1	Interrupteur blocage régénération moteur euro 3B

	Xénon Pro	15.04.2013
	Faisceaux Tier III B	Chap. 05
	750007060	P. 20

Options			
234 847 000	A	1	Faisceau avec coupure sur poignée 5 tronçons
234 848 000	A	1	Faisceau avec coupure sur poignée 6 tronçons
234 849 000	A	1	Faisceau avec coupure sur poignée 7 tronçons
234 850 000	A	1	Faisceau avec coupure sur poignée 8 tronçons
234 851 000	A	1	Faisceau avec coupure sur poignée 9 tronçons
750 004 050		1	Faisceau sonde 1ère et 2ème vitesse mécanique
750 004 051		1	Faisceau électro pneumatique 1ère et 2ème vitesse mécanique
750 007 015		1	Faisceau bloc hydraulique Stabilis
750 007 017		4	Faisceau phare de rampe équipé
750 007 018		1	Faisceau pompe de vidange de fond de cuve
750 007 025		1	Faisceau gyrophare arrière
750 007 027	A	2	Faisceau rampe PPI de 36m à 42m avec 13 tronçons
750 007 028	En fonction du nbrs de tronçons et 2 faisceaux pour l'option jets de bordure		Faisceau électrovanne pneumatique sur rampe et jets de bordure
750 007 029	A	2	Faisceau rampe PPI de 44m à 50m avec 13 tronçons
750 007 065		1	Cable alimentation pompe de transfert
750 007 066		1	Cable du fusible au relais de la pmope de transfert

Xénon Pro	Faisceaux Tier III B	15.04.2013
		Chap. 05
	750007060	P. 21

CODE ART	IND	Qté	DESIGNATION (NOM)
750007044	A	1	Faisceau avant 13 tronçons
750007027	A	2	Faisceau rampe PPI de 36m à 45m pour 13 tronçons
750007029	A	2	Faisceau rampe PPI de 48m à 50m pour 13 tronçons

Xénon Expert	Faisceaux pour 13 tronçons	15.04.2013
		Chap. 05
	750007063	P. 22

CODE ART	IND	Qté	DESIGNATION (NOM)
243591000		1	Calculateur F3 option 18 tronçons
750007053		2	Faisceau rampe PPI de 36m à 45m pour 18 tronçons
750007054		2	Faisceau rampe PPI de 48m à 50m pour 18 tronçons
750007061		1	Pontage alim et CAN calculateur F3
750007062		1	Faisceau option 18 tronçons dans le pupitre
750007052		1	Faisceau avant avec option 18 tronçons

	Faisceaux 14 à 18 tronçons	15.04.2013
		Chap. 05
	750007064	P. 23

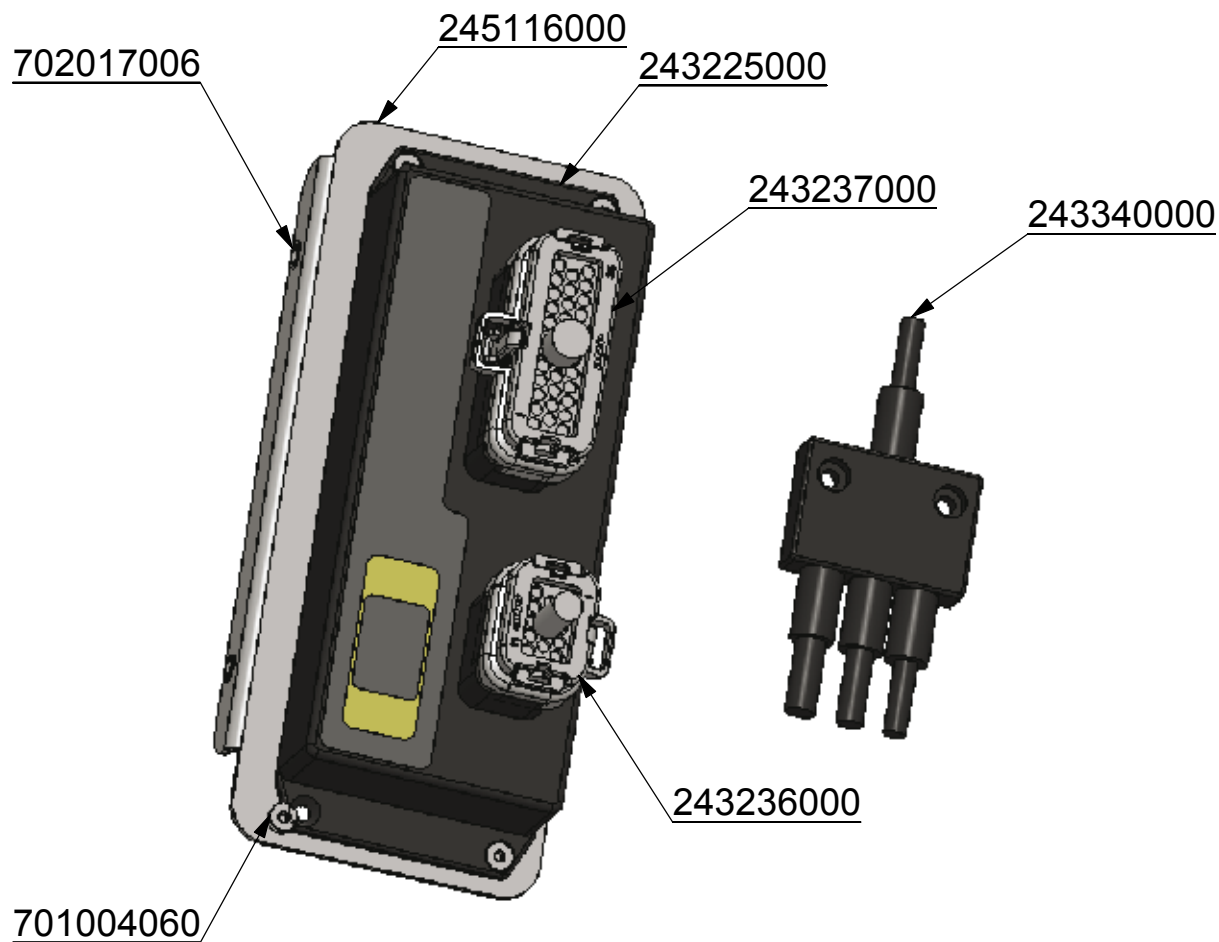
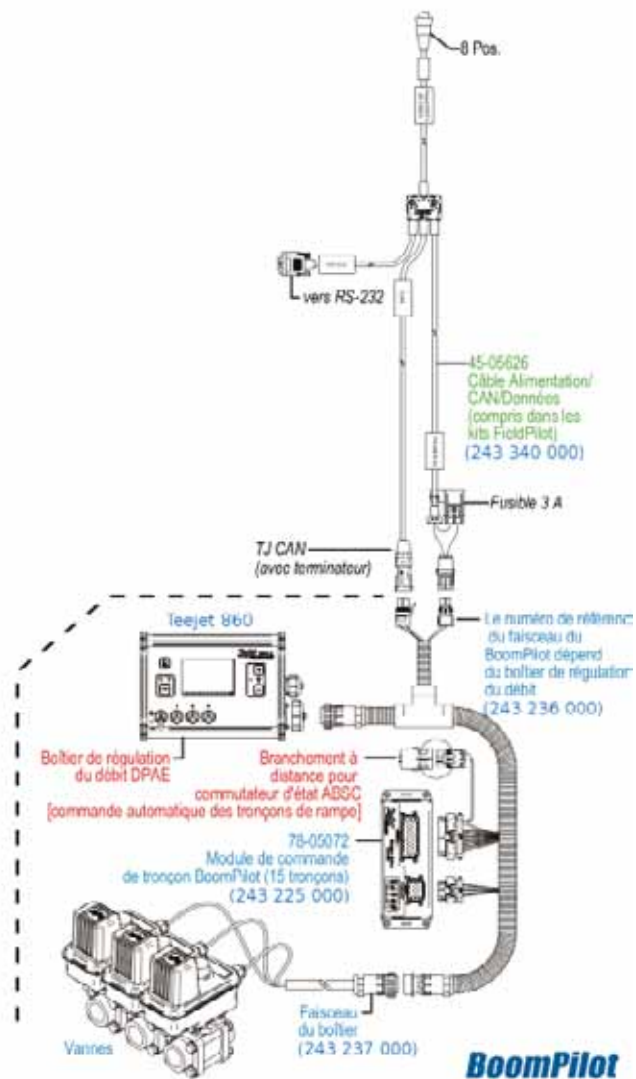

- 243344000 : Cable de rallonge camera 6m
- 243237000 : Cable vers 860
- 243236000 : Cable CAN et alimentation module tronçons
- 243636000 : Cable de vitesse Matrix - 860

Xénon Pro	Coupure tronçons par GPS	16.04.2013
Mathot		Chap. 06
	243598000	P. 24

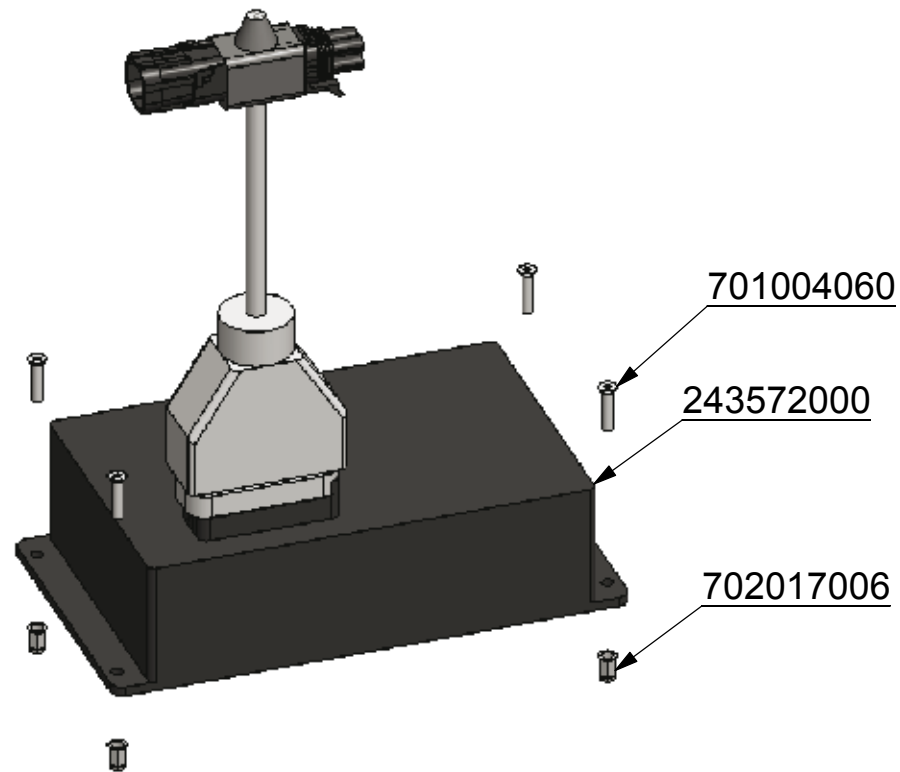

Xénon Pro	Gyroscope correction de dévers	04.04.2013
		Chap. 06
243599000		P. 25